

ALTREX RS TOWER 41 FAHRGERÜST | 2.45 X 0.75

2.143,88 € - 4.577,34 € inkl. MwSt.





Arbeitshöhe: 4,20m - 10,20m
Länge: 2.45m
Breite: 0.75m
Rollen: Ø200mm höhenverstellbar
Gerüstklasse: 3
Einsatzbereich: Handwerk

Artikelnummer: N / A

VARIATIONEN

Bild	Artikelnummer	Beschreibung	Arbeitshöhe	Preis
	T410001	Arbeitshöhe (m): 4.20 Plattformhöhe (m): 2.20 Gerüsthöhe (m): 3.20 Im Lieferumfang enthalten: 2 x 303470 Aufbaurahmen schmal 75-7 RS4 2 x 303440 Aufbaurahmen schmal 75-4 RS4 2 x 360276 Safe-Quick® Geländer 245 RS4 4 x 511216 Lenkrolle mit Rad ø200 mm RS4 1 x 305110 Holz Plattform 245 mit Luke RS4 2 x 304316 Diagonalstrebe 245 RS4 2 x 304306 Horizontalstrebe 245 RS4 4 x 513070 Dreieckausleger RS4 bis 6.2m ph 1 x 305570 Bordbrettsystemsatz Holz 75-245 RS4	4,20 Meter	Allgemein 2.663,00 € <u>2.143,88 €</u> inkl. MwSt.
	T415001	Arbeitshöhe (m): 5.20 Plattformhöhe (m): 3.20 Gerüsthöhe (m): 4.20 Im Lieferumfang enthalten: 4 x 303470 Aufbaurahmen schmal 75-7 RS4 2 x 360276 Safe-Quick® Geländer 245 RS4 4 x 511216 Lenkrolle mit Rad ø200 mm RS4 2 x 305110 Holz Plattform 245 mit Luke RS4 4 x 304316 Diagonalstrebe 245 RS4 6 x 304306 Horizontalstrebe 245 RS4 4 x 513070 Dreieckausleger RS4 bis 6.2m ph 1 x 305570 Bordbrettsystemsatz Holz 75-245 RS4	5,20 Meter	Allgemein 3.361,00 € <u>2.705,56 €</u> inkl. MwSt.
	T410002	Arbeitshöhe (m): 6.20 Plattformhöhe (m): 4.20 Gerüsthöhe (m): 5.20 Im Lieferumfang enthalten: 4 x 303470 Aufbaurahmen schmal 75-7 RS4 2 x 303440 Aufbaurahmen schmal 75-4 RS4 2 x 360276 Safe-Quick® Geländer 245 RS4 4 x 511216 Lenkrolle mit Rad ø200 mm RS4 2 x 305110 Holz Plattform 245 mit Luke RS4 4 x 304316 Diagonalstrebe 245 RS4 6 x 304306 Horizontalstrebe 245 RS4 4 x 513070 Dreieckausleger RS4 bis 6.2m ph 1 x 305570 Bordbrettsystemsatz Holz 75-245 RS4	6,20 Meter	Allgemein 3.602,00 € <u>2.899,53 €</u> inkl. MwSt.

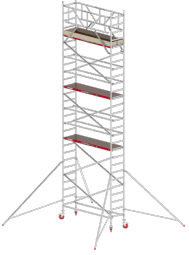
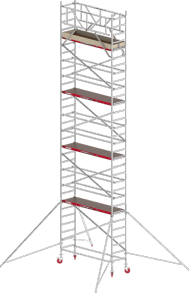
Bild	Artikelnummer	Beschreibung	Arbeitshöhe	Preis
	T415002	Arbeitshöhe (m): 7.20 Plattformhöhe (m): 5.20 Gerüsthöhe (m): 6.20 Im Lieferumfang enthalten: 6 x 303470 Aufbaurahmen schmal 75-7 RS4 2 x 360276 Safe-Quick® Geländer 245 RS4 4 x 511216 Lenkrolle mit Rad ø200 mm RS4 2 x 305110 Holz Plattform 245 mit Luke RS4 6 x 304316 Diagonalstrebe 245 RS4 6 x 304306 Horizontalstrebe 245 RS4 4 x 513070 Dreiecksausleger RS4 bis 6.2m ph 1 x 305570 Bordbrettsystemsatz Holz 75-245 RS4	7,20 Meter	Allgemein 4.011,00 € <u>3.229,16 €</u> inkl. MwSt.
	T410003	Arbeitshöhe (m): 8.20 Plattformhöhe (m): 6.20 Gerüsthöhe (m): 7.20 Im Lieferumfang enthalten: 6 x 303470 Aufbaurahmen schmal 75-7 RS4 2 x 303440 Aufbaurahmen schmal 75-4 RS4 2 x 360276 Safe-Quick® Geländer 245 RS4 4 x 511216 Lenkrolle mit Rad ø200 mm RS4 3 x 305110 Holz Plattform 245 mit Luke RS4 6 x 304316 Diagonalstrebe 245 RS4 10 x 304306 Horizontalstrebe 245 RS4 4 x 513070 Dreiecksausleger RS4 bis 6.2m ph 1 x 305570 Bordbrettsystemsatz Holz 75-245 RS4	8,20 Meter	Allgemein 4.755,00 € <u>3.827,73 €</u> inkl. MwSt.
	T415003	Arbeitshöhe (m): 9.20 Plattformhöhe (m): 7.20 Gerüsthöhe (m): 8.20 Im Lieferumfang enthalten: 8 x 303470 Aufbaurahmen schmal 75-7 RS4 2 x 360276 Safe-Quick® Geländer 245 RS4 4 x 511216 Lenkrolle mit Rad ø200 mm RS4 3 x 305110 Holz Plattform 245 mit Luke RS4 8 x 304316 Diagonalstrebe 245 RS4 10 x 304306 Horizontalstrebe 245 RS4 4 x 513080 Dreiecksausleger RS4 Standard 1 x 305570 Bordbrettsystemsatz Holz 75-245 RS4	9,20 Meter	Allgemein 4.950,00 € <u>3.984,81 €</u> inkl. MwSt.
	T410008	Arbeitshöhe (m): 10.20 Plattformhöhe (m): 8.20 Gerüsthöhe (m): 9.20 Im Lieferumfang enthalten: 8 x 303470 Aufbaurahmen schmal 75-7 RS4 2 x 303440 Aufbaurahmen schmal 75-4 RS4 2 x 360276 Safe-Quick® Geländer 245 RS4 4 x 511216 Lenkrolle mit Rad ø200 mm RS4 4 x 305110 Holz Plattform 245 mit Luke RS4 8 x 304316 Diagonalstrebe 245 RS4 14 x 304306 Horizontalstrebe 245 RS4 4 x 513080 Dreiecksausleger RS4 Standard 1 x 305570 Bordbrettsystemsatz Holz 75-245 RS4	10,20 Meter	Allgemein 5.694,00 € <u>4.577,34 €</u> inkl. MwSt.

GALERIEBILDER

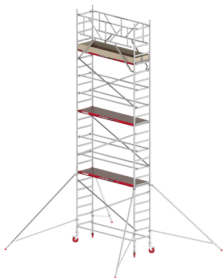

BESCHREIBUNG

ALTREX RS TOWER 41 · SCHMALES FAHRGERÜST · DIN EN 1004-1

ALTREX RS TOWER 41 — SCHMALES FAHRGERÜST DER RS TOWER 4-SERIE, ARBEITSHÖHE BIS 10,2 M

Das RS TOWER 41 ist Altrex' kompaktes Fahrgerüst aus der bewährten RS TOWER 4-Serie. Mit Aufbaurahmen-Breiten von **0,75 m (Standard)** oder **0,90 m (PLUS-Variante)** passt es durch Standardtüren und in schmale Räume. Die **Safe-Quick® GuardRail**-Ausführung der 41-S-Modelle erlaubt den Aufbau **von unten nach oben** — das vorlaufende Geländer wird vom Boden aus für die nächste Ebene montiert.

bis 10,2 m

Arbeitshöhe Innen + Außen

200 kg

pro Plattform · Klasse 3

Safe-Quick®

bei 41-S-Variante

DIN EN 1004-1

TÜV-geprüft · BG-Bau

TECHNISCHE DATEN — RS TOWER 41 AUF EINEN BLICK

Eigenschaft	Wert
Norm	DIN EN 1004-1 · Klasse 3-H2 · Zugriffsklasse XXXD (41/41+) / AXXD (42) · TÜV-NL geprüft
Max. Plattformhöhe Innen + Außen	8 m (laut Altrex-AuV — 41/41+; 42 bis 12 m Innen)

Max. Arbeitshöhe	10,2 m
Plattformlängen	1,85 m oder 2,45 m
Breiten (Aufbaurahmen)	0,75 m (Standard) · 0,90 m (PLUS-Variante)
Belastbarkeit pro Plattform	200 kg (Klasse 3)
Max. Belastbarkeit Gerüst gesamt	750 kg
Max. Personen pro Plattform	2
Max. Windgeschwindigkeit	12,7 m/s (max. 6 Beaufort)
Min. Aufbau-Personen	2 Personen (laut Altrex-AuV)
Plattform-Material	Holz oder Fiber-Deck® (leichter)
Sicherheits-System	Safe-Quick® GuardRail bei den RS TOWER 41-S-Varianten
Konstruktion	Gepresste Verbindungen zwischen Klaue und Strebenrohr (Altrex-Angabe)
Sprossen	rundum geschweißt, rutschsicher (Hersteller-Angabe)
Lenkrollen	Doppelstopp-Lenkrollen (höhenverstellbar)
BG-Bau-Förderung	förderfähig (RS TOWER 41-S mit Safe-Quick®)

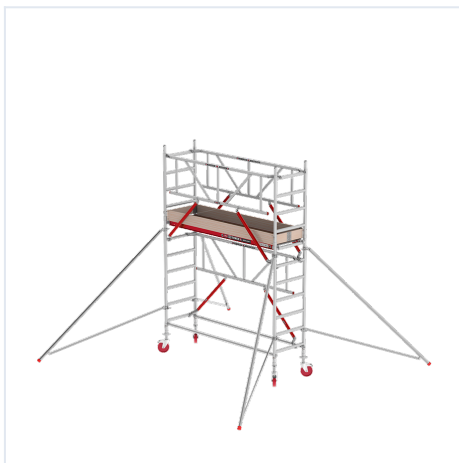

Hersteller-Bild: Altrex

STÄRKEN — WAS DAS RS TOWER 41 AUSMACHT

- **Schmale Bauform für enge Räume:** Aufbaurahmen 0,75 m (Standard) oder 0,90 m (PLUS) — passt durch Standardtüren und in Treppenhäuser, Flure, Werkstätten.
- **Gepresste Klaue-Strebenrohr-Verbindung** (Altrex-Konstruktion) — robuste Verbindung der Aufbaurahmen, hohe Steifigkeit, langlebige Geometrie.
- **Rundum geschweißte rutschsichere Sprossen** — höhere Steifigkeit als verschraubte oder gebördelte

Verbindungen, sicherer Tritt auf jeder Sprosse.

- **Safe-Quick® GuardRail bei 41-S-Varianten:** Vorlaufendes Geländer-System — Sie montieren das Geländer der nächsten Ebene vom Boden aus, bevor Sie hochsteigen. Damit stehen Sie immer geschützt auf der Plattform. BG-Bau-förderfähig.
- **Bewährte 4-Serie:** Seit Jahren im Programm — Ersatzteilversorgung gesichert, kompatibel mit RS TOWER 4 Zubehör.
- **Zwei Plattform-Längen:** 1,85 m oder 2,45 m — kompakter als die 5-Serie, ideal für mobilen Einsatz.
- **Holz- oder Fiber-Deck®-Plattform:** Holzplattform robust und kostengünstig, Fiber-Deck® leicht und wetterbeständig.
- **Doppelstopp-Lenkrollen:** Höhenverstellbar zum Niveaueausgleich auf unebenem Boden.
- **Belastbarkeit Klasse 3:** 200 kg pro Plattform — Material und zwei Personen sicher tragbar.

ANWENDUNGSBEREICHE

- **Maler- und Renovierungsarbeiten:** Innenräume bis ca. 9 m Höhe, häufiger Standortwechsel.
- **Innenausbau und Trockenbau:** Decken-Konstruktionen, Beplankung — kompakter als die 5-Serie, leichter zu manövrieren.
- **Installations- und Elektrikarbeiten:** Lampen, Leitungen in Treppenhäusern und Hallen.
- **Werkstatt und kleine Hallen:** Maschinenwartung, Hochregal-Inspektion in engen Gängen.
- **Mobile Einsätze:** Wegen kompakter Bauweise gut transportierbar — passt in den Lieferwagen.

NORM, KLASSE UND SICHERHEIT

Das RS TOWER 41 ist nach **DIN EN 1004-1** in der Gerüstgruppe 3 zertifiziert: maximaler Plattformabstand 2,25 m, Belastbarkeit 200 kg/m² (Klasse 3). Damit ist es für den gewerblichen Einsatz nach **TRBS 2121-1** zugelassen.

Die **RS TOWER 41-S**-Variante mit Safe-Quick® GuardRail steht auf der BG-Bau-Förderliste — die Berufsgenossenschaft der Bauwirtschaft gewährt typischerweise einen Zuschuss von 50 % des Anschaffungspreises, maximal 1.000 €. Antragsweg über die BG-Bau-Mitgliedsnummer. Wir erstellen Ihnen die qualifizierte Rechnung für den Antrag.

RS TOWER 41 VS. RS TOWER 51 — WELCHES PASST ZU MIR?

Modell	Eigenschaften	Empfehlung
RS TOWER 41	4-Serie, 0,75/0,90 m breit, max. 2,45 m Plattform	Mobile Einsätze, kompakter Transport, bewährte Konstruktion
RS TOWER 51	5-Serie, 0,75/0,90 m breit, bis 3,05 m Plattform	Aktuelle Premium-Linie mit erweiterter Plattform-Option
RS TOWER 52	5-Serie, 1,35 m breit, für 2 Personen + Werkzeug	Breite Plattform für Trockenbau, Fassaden- und Werkstattarbeit

PFLEGE, WARTUNG, ERSATZTEILE

Bei Altrex ist **jedes Bauteil austauschbar**. Auch nach 10+ Jahren liefern wir Ersatzteile aus dem laufenden Altrex-Programm — die 4-Serie wird weiter gepflegt. Aluminium-Bauteile sind rostfrei; Reinigung mit Wasser genügt. Sprossen-Holm-Verbindungen sind rundum geschweißt und wartungsfrei.

DIESE KONFIGURATION IM DETAIL

VARIANTE DIESES ARTIKELS

PLATTFORM-MASSE

2,45 × 0,75 m

Länge × Breite der Arbeitsplattform

SAFE-QUICK® GUARDRAIL

nicht enthalten

optional nachrüstbar — fragen Sie uns

ALTREX RS TOWER 41 FAHRGERÜST | 2.45 X 0.75 | DIN EN 1004-1

Plattformhöhe (m):		2.2	3.2	4.2	5.2	6.2	7.2	8.2	
Arbeitshöhe (m):		4.2	5.2	6.2	7.2	8.2	9.2	10.2	
Gerüsthöhe (m):		3.2	4.2	5.2	6.2	7.2	8.2	9.2	
Bezeichnung	Artikel-Nr.	EAN							
Aufbaurahmen schmal 75-7 RS4	303470	8711563131286	2	4	4	6	6	8	8
Aufbaurahmen schmal 75-4 RS4	303440	8711563137554	2	-	2	-	2	-	2
Safe-Quick® Geländer 245 RS4	360276	8711563222373	2	2	2	2	2	2	2
Lenkrolle mit Rad ø200 mm RS4	511216	8711563217614	4	4	4	4	4	4	4
Holz Plattform 245 mit Luke RS4	305110	8711563130081	1	2	2	2	3	3	4
Diagonalstrebe 245 RS4	304316	8711563131255	2	4	4	6	6	8	8

Plattformhöhe (m):			2.2	3.2	4.2	5.2	6.2	7.2	8.2
Horizontalstrebe 245 RS4	304306	8711563131262	2	6	6	6	10	10	14
Dreieckausleger RS4 Standard	513080	8711563253339	-	-	-	-	-	4	4
Dreieckausleger RS4 bis 6.2m ph	513070	8711563253322	4	4	4	4	4	-	-
Bordbrettsystemsatz Holz 75-245 RS4	305570	8711563131705	1	1	1	1	1	1	1
Referenznummer L = 2.45			T410001	T415001	T410002	T415002	T410003	T415003	T410008

← Tabelle seitlich wischen für mehr →

Fragen zu diesem Modell? Wir beraten Sie persönlich.

Arbeitshöhe, Untergrund, Zubehör — sprechen Sie mit unserem Fachhandel.

 02247 9029252  info@steigtechnik-systeme.de

Mo-Fr 8-17 Uhr · Steigtechnik Systeme Rheinland GmbH

ZUSÄTZLICHE INFORMATIONEN

Arbeitshöhe	4,20 Meter, 5,20 Meter, 6,20 Meter, 7,20 Meter, 8,20 Meter, 9,20 Meter, 10,20 Meter
Einsatzbereich	Handwerk & Industrie
Fahrrollen	ø 200mm Rollen mit Spindel (stufenlos höhenverstellbar)
Hersteller-Garantie	5 Jahre
Gerüst-Modell	RS-41 schmal
Gerüst-Serie	altrex RS TOWER 4
Gerüst-Typ	Rollgerüst - schmal, Rollgerüst mit Auslegern
Gerüstbelag	HOLZ - Standard
Gerüstklasse	3 - max. Belastung = 2,0 kN/m ² (200kg/m ²)
Hersteller	ALTREX
Material	Aluminium
Normen	DIN EN 1004-1
Plattform-Breite	einfache Breite
Plattform-Länge (m)	+ / - 2.50 Meter
Produktprüfung	TÜV - GS geprüfte Sicherheit
Wandstärke	1,6mm
Verwendung	freistehend - 4 Ausleger
Förderungen	BG-Bau gefördert
Technische Regeln für Betriebssicherheit	TRBS 2121-1