

**FAHRGERÜST | ALBERT GERÜSTE |  
TYP 6400-A | 1.90M X 1.50M |  
SICHERHEITS-AUFBAU**

**1.322,09 € - 7.510,74 € inkl. MwSt.**

Arbeitshöhe: 2,90m - 13,85m  
Länge: 1.90m  
Breite: 1.50m  
Rollen: ø125mm | ø200mm höhenverstellbar  
Gerüstklasse: 3  
Einsatzbereich: Handwerk - Industrie

**Artikelnummer: N / A**

**VARIATIONEN**



Bild	Artikelnummer	Beschreibung	Arbeitshöhe	Preis
	6401-A	DIN EN 1004, Lastklasse 3, zulässige Belastung 200 kg/m <sup>2</sup> Arbeitshöhe (m): 3,15 Gerüsthöhe (m): 2,3 Standhöhe (m): 1,15 Lieferumfang: 2 x Vertikalrahmen 2,00 x 1,50 m 2 x Seitenschutz doppelt 1,90 x 0,50 m 1 x Belagbühne ohne Durchstieg 1,90 x 0,60 m 1 x Belagbühne mit Durchstieg 1,90 x 0,60 m 1 x Diagonale 2,46 m 2 x Alu-Längsbordbrett 1,90 m 2 x Alu-Stirnbordbrett 1,50 m 4 x Fahrrolle Ø 125 mm, mit Rohrstützen Gesamtgewicht kg: 93,2	3,15 Meter	1.322,09 € inkl. MwSt.
	6402-A	NEUE Norm - DIN EN 1004-1, Lastklasse 3, zulässige Belastung 200 kg/m <sup>2</sup> Arbeitshöhe (m): 4,4 Gerüsthöhe (m): 3,55 Standhöhe (m): 2,4 Lieferumfang: 2 x Anfangs-Vertikalrahmen 0,45 x 1,50 m 2 x Vertikalrahmen 1,00 x 1,50 m 2 x Vertikalrahmen 1,50 x 1,50 m 2 x Seitenschutz doppelt 1,90 x 0,50 m 1 x Belagbühne ohne Durchstieg 1,90 x 0,60 m 1 x Belagbühne mit Durchstieg 1,90 x 0,60 m 2 x Diagonale 2,46 m 2 x Längsriegel 1,90 m 2 x Alu-Längsbordbrett 1,90 m 2 x Alu-Stirnbordbrett 1,50 m 4 x Fahrrolle Ø 200 mm, 1000 kg, mit Spindel 1 x Montagehilfsrahmen 0,50 x 0,50 m 2 x Montagelängsriegel 1,90 m 2 x Montagelängsriegel teleskopierbar Gesamtgewicht kg: 148,5	4,40 Meter	Allgemein <del>2.462,11 €</del> <u>2.175,86 €</u> inkl. MwSt.
	6403-A	NEUE Norm - DIN EN 1004-1, Lastklasse 3, zulässige Belastung 200 kg/m <sup>2</sup> Arbeitshöhe (m): 5,4 Gerüsthöhe (m): 4,55 Standhöhe (m): 3,4 Lieferumfang: 2 x Anfangs-Vertikalrahmen 0,45 x 1,50 m 2 x Vertikalrahmen 1,50 x 1,50 m 2 x Vertikalrahmen 2,00 x 1,50 m 2 x Seitenschutz doppelt 1,90 x 0,50 m 1 x Belagbühne ohne Durchstieg 1,90 x 0,60 m 1 x Belagbühne mit Durchstieg 1,90 x 0,60 m 4 x Diagonale 2,46 m 2 x Längsriegel 1,90 m 2 x Alu-Längsbordbrett 1,90 m 2 x Alu-Stirnbordbrett 1,50 m 4 x Fahrrolle Ø 200 mm, 1000 kg, mit Spindel 4 x Dreiecksausleger 3,10 m 1 x Montagehilfsrahmen 0,50 x 0,50 m 2 x Montagelängsriegel 1,90 m 2 x Montagelängsriegel teleskopierbar Gesamtgewicht kg: 199,5	5,40 Meter	Allgemein <del>3.611,65 €</del> <u>3.195,28 €</u> inkl. MwSt.

Bild	Artikelnummer	Beschreibung	Arbeitshöhe	Preis
	6404-A	NEUE Norm - DIN EN 1004-1, Lastklasse 3, zulässige Belastung 200 kg/m <sup>2</sup> Arbeitshöhe (m): 6,4 Gerüsthöhe (m): 5,55 Standhöhe (m): 4,4 Lieferumfang: 2 x Anfangs-Vertikalrahmen 0,45 x 1,50 m 2 x Vertikalrahmen 1,00 x 1,50 m 2 x Vertikalrahmen 1,50 x 1,50 m 2 x Vertikalrahmen 2,00 x 1,50 m 4 x Seitenschutz doppelt 1,90 x 0,50 m 2 x Belagbühne ohne Durchstieg 1,90 x 0,60 m 2 x Belagbühne mit Durchstieg 1,90 x 0,60 m 4 x Diagonale 2,46 m 2 x Längsriegel 1,90 m 2 x Alu-Längsbordbrett 1,90 m 2 x Alu-Stirnbordbrett 1,50 m 4 x Fahrrolle Ø 200 mm, 1000 kg, mit Spindel 4 x Dreiecksausleger 3,10 m 1 x Montagehilfsrahmen 0,50 x 0,50 m 2 x Montagelängsriegel 1,90 m 2 x Montagelängsriegel teleskopierbar Gesamtgewicht kg: 254,9	6,40 Meter	Allgemein 4.560,08 € <u>3.886,86 €</u> inkl. MwSt.
	6405-A	NEUE Norm - DIN EN 1004-1, Lastklasse 3, zulässige Belastung 200 kg/m <sup>2</sup> Arbeitshöhe (m): 7,4 Gerüsthöhe (m): 6,55 Standhöhe (m): 5,4 Lieferumfang: 2 x Anfangs-Vertikalrahmen 0,45 x 1,50 m 2 x Vertikalrahmen 1,50 x 1,50 m 4 x Vertikalrahmen 2,00 x 1,50 m 6 x Seitenschutz doppelt 1,90 x 0,50 m 3 x Belagbühne ohne Durchstieg 1,90 x 0,60 m 3 x Belagbühne mit Durchstieg 1,90 x 0,60 m 6 x Diagonale 2,46 m 2 x Längsriegel 1,90 m 2 x Alu-Längsbordbrett 1,90 m 2 x Alu-Stirnbordbrett 1,50 m 4 x Fahrrolle Ø 200 mm, 1000 kg, mit Spindel 4 x Dreiecksausleger 3,10 m 1 x Montagehilfsrahmen 0,50 x 0,50 m 2 x Montagelängsriegel 1,90 m 2 x Montagelängsriegel teleskopierbar Gesamtgewicht kg: 313,9	7,40 Meter	Allgemein 5.551,35 € <u>4.610,13 €</u> inkl. MwSt.
	6406-A	NEUE Norm - DIN EN 1004-1, Lastklasse 3, zulässige Belastung 200 kg/m <sup>2</sup> Arbeitshöhe (m): 8,4 Gerüsthöhe (m): 7,55 Standhöhe (m): 6,4 Lieferumfang: 2 x Anfangs-Vertikalrahmen 0,45 x 1,50 m 2 x Vertikalrahmen 1,00 x 1,50 m 2 x Vertikalrahmen 1,50 x 1,50 m 4 x Vertikalrahmen 2,00 x 1,50 m 6 x Seitenschutz doppelt 1,90 x 0,50 m 3 x Belagbühne ohne Durchstieg 1,90 x 0,60 m 3 x Belagbühne mit Durchstieg 1,90 x 0,60 m 6 x Diagonale 2,46 m 2 x Längsriegel 1,90 m 2 x Alu-Längsbordbrett 1,90 m 2 x Alu-Stirnbordbrett 1,50 m 4 x Fahrrolle Ø 200 mm, 1000 kg, mit Spindel 4 x Dreiecksausleger 3,10 m 1 x Montagehilfsrahmen 0,50 x 0,50 m 2 x Montagelängsriegel 1,90 m 2 x Montagelängsriegel teleskopierbar Gesamtgewicht kg: 330,1	8,40 Meter	Allgemein 5.886,93 € <u>4.853,73 €</u> inkl. MwSt.
	6407-A	NEUE Norm - DIN EN 1004-1, Lastklasse 3, zulässige Belastung 200 kg/m <sup>2</sup> Arbeitshöhe (m): 9,4 Gerüsthöhe (m): 8,55 Standhöhe (m): 7,4 Lieferumfang: 2 x Anfangs-Vertikalrahmen 0,45 x 1,50 m 2 x Vertikalrahmen 1,50 x 1,50 m 6 x Vertikalrahmen 2,00 x 1,50 m 8 x Seitenschutz doppelt 1,90 x 0,50 m 4 x Belagbühne ohne Durchstieg 1,90 x 0,60 m 4 x Belagbühne mit Durchstieg 1,90 x 0,60 m 8 x Diagonale 2,46 m 2 x Längsriegel 1,90 m 2 x Alu-Längsbordbrett 1,90 m 2 x Alu-Stirnbordbrett 1,50 m 4 x Fahrrolle Ø 200 mm, 1000 kg, mit Spindel 4 x Dreiecksausleger 3,10 m 1 x Montagehilfsrahmen 0,50 x 0,50 m 2 x Montagelängsriegel 1,90 m 2 x Montagelängsriegel teleskopierbar Gesamtgewicht kg: 389,1	9,40 Meter	Allgemein 6.878,20 € <u>5.577,00 €</u> inkl. MwSt.
	6408-A	NEUE Norm - DIN EN 1004-1, Lastklasse 3, zulässige Belastung 200 kg/m <sup>2</sup> Arbeitshöhe (m): 10,4 Gerüsthöhe (m): 9,55 Standhöhe (m): 8,4 Lieferumfang: 2 x Anfangs-Vertikalrahmen 0,45 x 1,50 m 2 x Vertikalrahmen 1,00 x 1,50 m 2 x Vertikalrahmen 1,50 x 1,50 m 6 x Vertikalrahmen 2,00 x 1,50 m 8 x Seitenschutz doppelt 1,90 x 0,50 m 4 x Belagbühne ohne Durchstieg 1,90 x 0,60 m 4 x Belagbühne mit Durchstieg 1,90 x 0,60 m 8 x Diagonale 2,46 m 2 x Längsriegel 1,90 m 2 x Alu-Längsbordbrett 1,90 m 2 x Alu-Stirnbordbrett 1,50 m 4 x Fahrrolle Ø 200 mm, 1000 kg, mit Spindel 4 x Dreiecksausleger 3,10 m 1 x Montagehilfsrahmen 0,50 x 0,50 m 2 x Montagelängsriegel 1,90 m 2 x Montagelängsriegel teleskopierbar Gesamtgewicht kg: 405,3	10,40 Meter	Allgemein 7.213,78 € <u>5.820,60 €</u> inkl. MwSt.

Bild	Artikelnummer	Beschreibung	Arbeitshöhe	Preis
	6409-A	NEUE Norm - DIN EN 1004-1, Lastklasse 3, zulässige Belastung 200 kg/m <sup>2</sup> Arbeitshöhe (m): 11,4 Gerüsthöhe (m): 10,55 Standhöhe (m): 9,4 Lieferumfang: 2 x Anfangs-Vertikalrahmen 0,45 x 1,50 m 2 x Vertikalrahmen 1,50 x 1,50 m 8 x Vertikalrahmen 2,00 x 1,50 m 10 x Seitenschutz doppelt 1,90 x 0,50 m 5 x Belagbühne ohne Durchstieg 1,90 x 0,60 m 5 x Belagbühne mit Durchstieg 1,90 x 0,60 m 10 x Diagonale 2,46 m 2 x Längsriegel 1,90 m 2 x Alu-Längsbordbrett 1,90 m 2 x Alu-Stirnbordbrett 1,50 m 4 x Fahrrolle Ø 200 mm, 1000 kg, mit Spindel 4 x Dreiecksausleger 3,10 m 1 x Montagehilfsrahmen 0,50 x 0,50 m 2 x Montagelängsriegel 1,90 m 2 x Montagelängsriegel teleskopierbar Gesamtgewicht kg: 464,3	11,40 Meter	Allgemein <del>8.205,05 €</del> <u>6.543,87 €</u> inkl. MwSt.
	6410-A	NEUE Norm - DIN EN 1004-1, Lastklasse 3, zulässige Belastung 200 kg/m <sup>2</sup> Arbeitshöhe (m): 12,4 Gerüsthöhe (m): 11,55 Standhöhe (m): 10,4 Lieferumfang: 2 x Anfangs-Vertikalrahmen 0,45 x 1,50 m 2 x Vertikalrahmen 1,00 x 1,50 m 2 x Vertikalrahmen 1,50 x 1,50 m 8 x Vertikalrahmen 2,00 x 1,50 m 10 x Seitenschutz doppelt 1,90 x 0,50 m 5 x Belagbühne ohne Durchstieg 1,90 x 0,60 m 5 x Belagbühne mit Durchstieg 1,90 x 0,60 m 10 x Diagonale 2,46 m 2 x Längsriegel 1,90 m 2 x Alu-Längsbordbrett 1,90 m 2 x Alu-Stirnbordbrett 1,50 m 4 x Fahrrolle Ø 200 mm, 1000 kg, mit Spindel 4 x Dreiecksausleger 3,10 m 1 x Montagehilfsrahmen 0,50 x 0,50 m 2 x Montagelängsriegel 1,90 m 2 x Montagelängsriegel teleskopierbar Gesamtgewicht kg: 480,5	12,40 Meter	Allgemein <del>8.540,63 €</del> <u>6.787,47 €</u> inkl. MwSt.
	6411-A	NEUE Norm - DIN EN 1004-1, Lastklasse 3, zulässige Belastung 200 kg/m <sup>2</sup> Arbeitshöhe (m): 13,4 Gerüsthöhe (m): 12,55 Standhöhe (m): 11,4 Lieferumfang: 2 x Anfangs-Vertikalrahmen 0,45 x 1,50 m 2 x Vertikalrahmen 1,50 x 1,50 m 10 x Vertikalrahmen 2,00 x 1,50 m 12 x Seitenschutz doppelt 1,90 x 0,50 m 6 x Belagbühne ohne Durchstieg 1,90 x 0,60 m 6 x Belagbühne mit Durchstieg 1,90 x 0,60 m 12 x Diagonale 2,46 m 2 x Längsriegel 1,90 m 2 x Alu-Längsbordbrett 1,90 m 2 x Alu-Stirnbordbrett 1,50 m 4 x Fahrrolle Ø 200 mm, 1000 kg, mit Spindel 4 x Dreiecksausleger 3,10 m 1 x Montagehilfsrahmen 0,50 x 0,50 m 2 x Montagelängsriegel 1,90 m 2 x Montagelängsriegel teleskopierbar Gesamtgewicht kg: 539,5	13,40 Meter	Allgemein <del>9.531,90 €</del> <u>7.510,74 €</u> inkl. MwSt.

**GALERIEBILDER**

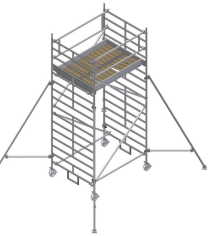

## BESCHREIBUNG

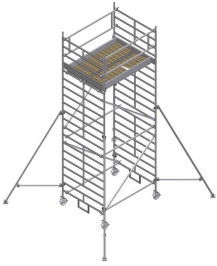
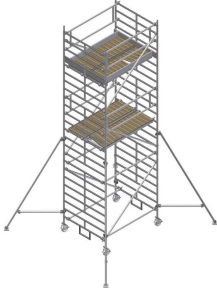
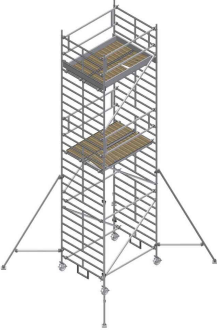
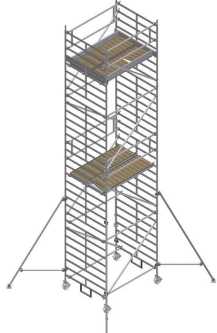
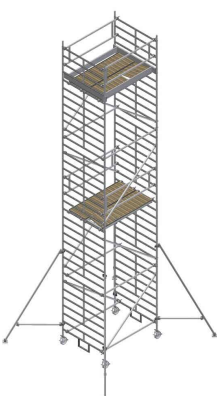
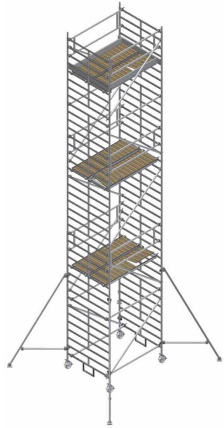
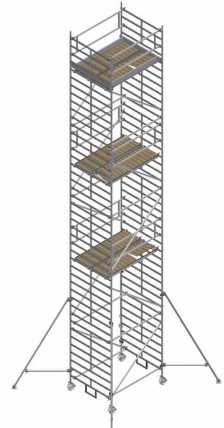
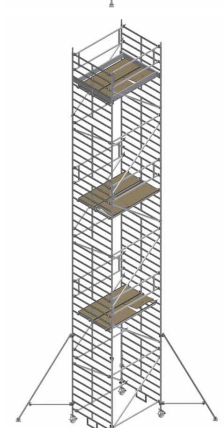
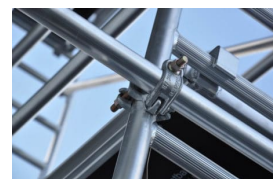
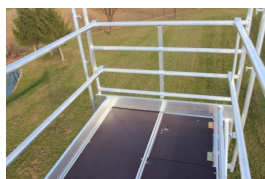
ALBERT GERÜST- UND GERÄTETECHNIK · TYP 6400-A · DIN EN 1004-1

# ALBERT ALU-FAHRGERÜST TYP 6400-A — SICHERHEITS-AUFBAU MIT DREIECKSAUSLEGER (BREIT 1,50 M), 1,90 × 1,50 M, ARBEITSHÖHE BIS 13,40 M

Das Albert Alu-Fahrgerüst Typ 6400-A ist der **Sicherheits-Aufbau mit Dreiecksausleger** — 1,90 m × 1,50 m breite Bauform mit teleskopierbarem Dreiecksausleger 3,10 m. Breite Plattform mit höchster Standsicherheit bei Außenarbeiten — Arbeitshöhen bis 13,40 m. Robuste Vertikalrahmen mit **3,0 mm Wandstärke**, Belagbühne aus **12 mm BFU-100-G-Sperrholz**, federlose Verriegelung für werkzeugfreien Aufbau durch eine Person. Made in Germany — Albert Gerüste seit **1947**.

**3,15–13,40 m**

11 Arbeitshöhen

**200 kg/m<sup>2</sup>**

Lastklasse 3 · Zugangsklasse D

**3,0 mm**

Wandstärke Vertikalrahmen

**seit 1947**

Made in Germany · DEKRA-zertifiziert

ARBEITSHÖHE

bis 13,40 m

STANDHÖHE

bis 11,40 m

FELDLÄNGE

1,90 m

FELDBREITE

1,50 m

BELASTBARKEIT

200 kg/m<sup>2</sup>

NORM

EN 1004-1

## ALBERT TYP 6400-A NACH DIN EN 1004-1 — PROFI-AUFBAU OHNE WERKZEUG



### Extra robuste Vertikalrahmen (3,0 mm)

Albert-Vertikalrahmen mit **3,0 mm Aluminium-Wandstärke** — deutlich stärker als Branchen-Standard. Höhenverstellung des Gerüstbelages ohne Umbau der Diagonalen in jeder Sprossenhöhe möglich. Maßhaltig auch im Dauereinsatz.

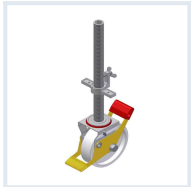

### Höhenverstellbare Fahrrolle Ø 200 mm

Vier Fahrrollen Ø 200 mm mit Spindel und je **1.000 kg Tragkraft**. Stufenloser Niveauegleich auf unebenem Untergrund, Doppelstopp-Bremsen für sicheren Stand. Höhenverstellung über das integrierte Spindelgewinde.



### Doppelter Seitenschutz · federlose Verriegelung

Doppelter Seitenschutz 1,90 × 0,50 m mit **federloser Verriegelung** — eine einzelne Person kann Belagbühnen ein- und aushängen. **Unverlierbare Sicherungsfedern** am Vertikalrahmen montiert.



## Aluminium-Fahrbalken mit Doppelaufbau-Option

Aluminium-Rahmenfahrbalken 2,00 m mit **6 Rohrverbindern** — seitlicher, mittiger oder Doppelaufbau möglich. Bei Doppelaufbau-Modellen (z.B. Typ 2800-A) verdoppelte Arbeitsfläche.

## TECHNISCHE DATEN — ALBERT TYP 6400-A (SICHERHEITS-AUFBAU MIT DREIECKSAUSLEGER (BREIT 1,50 M))

Eigenschaft	Wert
Norm	DIN EN 1004-1:2021-02 · Lastklasse 3 · Zugangsklasse D
Arbeitshöhen	3,15 · 4,40 · 5,40 · 6,40 · 7,40 · 8,40 · 9,40 · 10,40 · 11,40 · 12,40 · 13,40 m
Standhöhen	1,15 - 11,40 m
Gerüsthöhen	2,30 - 12,55 m
Gerüstfeldlänge	1,90 m
Gerüstfeldbreite	1,50 m
Belastbarkeit	200 kg/m <sup>2</sup> (2,0 kN/m <sup>2</sup> , Lastklasse 3)
Aufbau-Variante	Sicherheits-Aufbau mit Dreiecksausleger (breit 1,50 m)
Vertikalrahmen	3,0 mm Wandstärke — extra robuste Aluminium-Konstruktion
Belagbühne	12 mm BFU-100-G-Sperrholz · 1,90 × 0,60 m (mit oder ohne Durchstieg)
Bordbretter	Aluminium-Längsbordbrett 1,90 m + Stirnbordbrett 0,85 m
Fahrbalken	Aluminium-Rahmenfahrbalken 2,00 m mit 6 Rohrverbindern (seitlicher/mittiger/Doppelaufbau möglich)
Fahrrollen	Ø 200 mm mit Spindel, 1.000 kg Tragkraft (4 Stück) — Höhenausgleich auf unebenem Untergrund
Gewicht (komplett)	ca. 115 kg - 470 kg
Sicherheits-System	Federlose Verriegelung · unverlierbar montierte Sicherungsfedern · werkzeugfreie Montage
Zertifizierung	DEKRA Testing and Certification · DIN ISO EN 9001:2015 Fertigung
Hersteller	Albert Gerüst- und Gerätetechnik GmbH (Frankfurt am Main · Produktion Görschen, Sachsen-Anhalt) — seit 1947

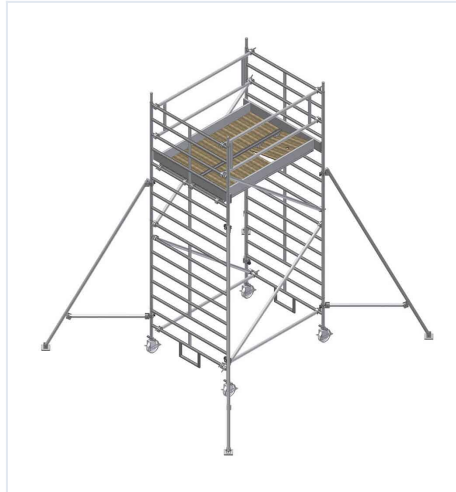

Hersteller-Bild: Albert Gerüst- und Gerätetechnik GmbH

## STÄRKEN — WAS DAS ALBERT FAHRGERÜST TYP 6400-A AUSMACHT

- **Extra robuste Vertikalrahmen — 3,0 mm Wandstärke:** Albert setzt bei den Vertikalrahmen auf 3,0 mm Aluminium-Wandstärke — deutlich stärker als der Branchen-Standard. Das macht das Albert Fahrgerüst auch nach Jahren im Profi-Dauereinsatz noch maßhaltig und stabil.
- **12 mm BFU-100-G-Sperrholz Belag:** Die Belagbühnen aus für den Gerüstbau zugelassenem 12 mm BFU-100-G-Sperrholz bieten höchste Trittfestigkeit, rutschsichere Oberfläche und Witterungsbeständigkeit.
- **Federlose Verriegelung — eine Person reicht:** Die federlose Verriegelung der Belagbühnen ermöglicht selbst einer einzelnen Person das leichte Ein- und Aushängen — ideal für Allein-Aufbau und schnellen Standortwechsel.
- **Werkzeugfreie Montage:** Komplett werkzeugfreie Montage durch durchdachte Steck- und Verriegelungssysteme — kein Werkzeug-Koffer am Einsatzort nötig, kein lästiges Suchen von Sicherungsstecker im Lager oder auf der Baustelle.
- **Unverlierbare Sicherungsfedern:** Die Sicherungsfedern sind unverlierbar am Vertikalrahmen montiert — kein Verlust auf der Baustelle, kein Nachkauf von Kleinteilen, kein Sicherheitsrisiko durch fehlende Stecker.
- **Höhenverstellung ohne Diagonalen-Umbau:** Durch die extrabreiten Vertikalrahmen (0,85 m und 1,55 m) lässt sich die Arbeitsfläche in jeder Sprossenhöhe positionieren — ohne Umbau der Diagonalen. Spart Zeit bei wechselnden Arbeitshöhen.
- **Aluminium-Fahrbalken mit 6 Rohrverbindern:** Der mit 6 Rohrverbindern versehene Fahrbalken ermöglicht einen seitlichen, mittigen oder sogar einen Doppelaufbau — flexibel an die Einsatz-Situation anpassbar.
- **Aluminium-Bordbretter:** Auch Bordbretter sind aus Aluminium gefertigt — anwender- und rückenfreundlich beim Aufbau, leichter als Stahl-Varianten.
- **Höhenverstellbare Fahrrollen Ø 200 mm:** 4 Fahrrollen mit Spindel und je 1.000 kg Tragkraft gleichen Bodenunebenheiten aus — Doppelstopp-Bremsen für sicheren Stand.
- **11 Arbeitshöhen-Konfigurationen:** Von 3,15 m bis 13,40 m Arbeitshöhe — exakt die Größe wählen, die zur Arbeitshöhe passt. Spätere Aufstockung mit Originalteilen möglich.
- **DEKRA-zertifiziert & ISO 9001:2015 gefertigt:** Zertifikat Fahrgerüste 2021 von DEKRA Testing and Certification, Fertigung nach DIN ISO EN 9001:2015. Verlässliche Qualität nachprüfbar.
- **Quality made in Germany seit 1947:** Albert Gerüste werden seit 1947 in Deutschland gefertigt — Produktion in Görtschen (Sachsen-Anhalt), Vertrieb in Frankfurt am Main. Spezialist für Fassaden- und Rollgerüste aus Aluminium.

## ANWENDUNGSBEREICHE

Das Albert Fahrgerüst Typ 6400-A ist Profi-Standard für gewerbliche und private Einsätze:

- Fassaden-Profi-Einsatz mit höchster Standsicherheit
- Maler-, Putz- und Verkleidungsarbeiten an Außenwänden
- Renovierung von Mehrfamilien- und Gewerbeimmobilien
- Wartungsarbeiten an Fassaden und Dachvorsprüngen
- Industrie- und Hallenausbau mit Material-Anteil

## NORM, KLASSE UND SICHERHEIT

Das Albert Fahrgerüst Typ 6400-A ist nach **DIN EN 1004-1:2021-02** in der **Lastklasse 3** (Zugangsklasse D) zertifiziert: Belastbarkeit 200 kg/m<sup>2</sup> (2,0 kN/m<sup>2</sup>), max. Belagbühnenabstand 2,00 m. Damit für den gewerblichen Einsatz nach **TRBS 2121-1** zugelassen. DEKRA-Zertifikat Fahrgerüste 2021.

Die Fertigung erfolgt nach **DIN ISO EN 9001:2015**-zertifiziertem Qualitätsmanagement-System bei Albert Gerüst- und Gerätetechnik GmbH in Görtschen, Sachsen-Anhalt. Norm-Konformität gilt ab Standhöhe 1,80 m laut Hersteller-Angabe.

## ALBERT-PROFI-GERÜSTE IM VERGLEICH

Albert bietet drei Aufbau-Linien (Komfort, Sicherheit, Klapp) in drei Feldlängen (1,90 / 2,50 / 3,00 m) und zwei Breiten (0,85 / 1,55 m):

Linie	Bauform	Empfehlung
Typ 2300/4300/5300-A	Komfort schmal (0,85 m) · mit Fahrbalken	Innenausbau, Treppenhaus, Renovierung — schmale Räume
Typ 2700/4500/5500-A	Komfort schmal (0,85 m) · mit Dreiecksausleger	Fassaden- und Außenarbeiten — Ausleger ab Arbeitshöhe
Typ 2800/4800/5800-A	Doppelaufbau (1,90 m) · mit Fahrbalken	Werkstatt, Industrie — doppelt breite Arbeitsfläche
Typ 6300-6800-A	Sicherheits-Aufbau breit (1,50 m) · mit Fahrbalken oder Ausleger	Profi-Dauereinsatz Fassade, Halle, 2-Personen-Teams
Typ 2400/2900-A	Klappgerüst (0,71 / 1,90 m)	Mobile Einsätze, schneller Aufbau, Transport im PKW
Typ 7500/7700	Treppenaufstieg + Dreiecksausleger (1,50 m breit)	Materialtransport, längerer Aufenthalt oben

← Tabelle seitlich wischen für mehr →

Alle Albert-Fahrgerüste sind nach **DIN EN 1004-1 Lastklasse 3** zertifiziert, mit federloser Verriegelung und werkzeugfreier Montage. Alle Bauteile sind als Originalersatzteile bei Albert verfügbar — langlebiger Profi-

Einsatz mit garantiertem Nachschub.

## AUFBAU-HINWEISE (ALBERT AUFBAU- UND VERWENDUNGSANLEITUNG)

Der Aufbau erfolgt nach Albert-Aufbau- und Verwendungsanleitung (liegt jedem Gerüst bei):

- Untergrund prüfen:** Tragfähig, eben, fest. 4 Fahrrollen (Ø 200 mm) einbremsen, Niveau über das integrierte Spindelgewinde der Fahrrollen ausgleichen — Bodenunebenheiten von mehreren Zentimetern werden problemlos kompensiert.
- Aluminium-Rahmenfahrbalken positionieren:** Den Fahrbalken (2,00 m, 6 Rohrverbinder) als Basis platzieren — die Position der Vertikalrahmen wählen Sie nach gewünschtem Aufbau: seitlich, mittig oder Doppelaufbau.
- Vertikalrahmen aufstecken:** Vertikalrahmen 1,00 m, 1,75 m oder 2,00 m × 0,85 m je nach Aufbauhöhe — die unverlierbaren Sicherungsfedern rasten automatisch ein. Diagonalstreben in passender Sprossenhöhe einsetzen.
- Belagbühne mit Durchstieg einhängen:** Belagbühne 1,90 × 0,60 m (mit Durchstieg-Luke) in passender Höhe einhängen — federlose Verriegelung ermöglicht den Aufbau allein. Max. Belagbühnenabstand 2,00 m.
- Seitenschutz und Geländer setzen:** Seitenschutz doppelt 1,90 × 0,50 m als Geländer-Sicherung montieren — Aluminium-Längs- und Stirnbordbretter abschließend einsetzen.
- Stützstrebe / Ballasträger nach AuV-Tabelle:** Ab einer bestimmten Arbeitshöhe (Tabelle in der Aufbau- und Verwendungsanleitung) sind Stützstreben und/oder Ballasträger erforderlich — bei der Albert-Aufbauanleitung dokumentiert.

Die vollständige **Albert Aufbau- und Verwendungsanleitung** liegt jedem Gerüst bei (Pflicht-Lektüre nach DIN EN 1004-1). Vor jedem Einsatz erfolgt eine Sichtprüfung durch eine unterwiesene Person (TRBS 2121-1). DEKRA-zertifiziert seit 2021.

## PFLEGE, WARTUNG, ERSATZTEILE

Das Albert Fahrgerüst Typ 6400-A ist auf Profi-Dauereinsatz ausgelegt — Aluminium-Konstruktion rostfrei, alle Bauteile als Originalersatzteile bei Albert verfügbar. Wir führen das vollständige Albert-Ersatzteilsortiment direkt am Lager:

- Aluminium-Bauteile rostfrei (Vertikalrahmen, Fahrbalken, Bordbretter) — Reinigung mit Wasser und mildem Reiniger genügt.
- BFU-100-G-Sperrholz der Belagbühnen ist wetterfest beschichtet — bei Beschädigung Belagbühne austauschen (Originalersatzteil-Nr. 2330/2335 für 1,90 × 0,60 m).
- Fahrrollen-Bremsen monatlich auf Funktion prüfen, Bremsbeläge bei Verschleiß tauschen. Spindelgewinde der höhenverstellbaren Fahrrollen leichtgängig halten.
- Federlose Verriegelung und unverlierbar montierte Sicherungsfedern vor jedem Aufbau auf Funktion prüfen.
- Diagonalstreben (2,46 m) auf Verformung prüfen — bei Anstoß-Schäden Teil austauschen, nicht weiterverwenden.
- Vertikalrahmen mit 3,0 mm Wandstärke sind extrem robust — typische Lebensdauer im Profi-Einsatz 15-25 Jahre bei sachgemäßer Pflege.

Plattformhöhe (m)		1,15 m	2,40 m	3,40 m	4,40 m	5,40 m	6,40 m	7,40 m	8,40 m	9,40 m	10,40 m	11,40 m
Arbeitshöhe (m)		3,15 m	4,40 m	5,40 m	6,40 m	7,40 m	8,40 m	9,40 m	10,40 m	11,40 m	12,40 m	13,40 m
Gerüsthöhe (m)		2,30 m	3,55 m	4,55 m	5,55 m	6,55 m	7,55 m	8,55 m	9,55 m	10,55 m	11,55 m	12,55 m
Bezeichnung	Artikelnummer	6401-A	6402-A	6403-A	6404-A	6405-A	6406-A	6407-A	6408-A	6409-A	6410-A	6411-A

Anfangs-Vertikalrahmen 0,45 x 1,50 m	6326		2	2	2	2	2	2	2	2	2	2
Vertikalrahmen 1,00 x 1,50 m	6323		2		2		2		2		2	
Vertikalrahmen 1,50 x 1,50 m	6321		2	2	2	2	2	2	2	2	2	2
Vertikalrahmen 2,00 x 1,50 m	6322	2		2	2	4	4	6	6	8	8	10
Seitenschutz doppelt 1,90 x 0,50 m	2327	2	2	2	4	6	6	8	8	10	10	12
Belagbühne ohne Durchstieg 1,90 x 0,60 m	2335	1	1	1	2	3	3	4	4	5	5	6
Belagbühne mit Durchstieg 1,90 x 0,60 m	2330	1	1	1	2	3	3	4	4	5	5	6
Diagonale 2,46 m	2337	1	2	4	4	6	6	8	8	10	10	12
Längsriegel 1,90 m	2340		2	2	2	2	2	2	2	2	2	2
Alu-Längsbordbrett 1,90 m	2141-A-L	2	2	2	2	2	2	2	2	2	2	2
Alu-Stirnbordbrett 1,50 m	6341-A-ST	2	2	2	2	2	2	2	2	2	2	2
Fahrrolle Ø 125 mm, mit Rohrstützen	0051	4										
Fahrrolle Ø 200 mm, 1000 kg, mit Spindel	0052		4	4	4	4	4	4	4	4	4	4
Dreiecksausleger 3,10 m	0063-1			4	4	4	4	4	4	4	4	4
Montagehilfsrahmen 0,50 x 0,50 m	5475-1		1	1	1	1	1	1	1	1	1	1
Montagelängsriegel 1,90 m	2340-1		2	2	2	2	2	2	2	2	2	2
Montagelängsriegel teleskopierbar	0041		2	2	2	2	2	2	2	2	2	2
Artikelnummer: 6401-A 6402-A 6403-A 6404-A 6405-A 6406-A 6407-A 6408-A 6409-A 6410-A 6411-A												

## ZUSÄTZLICHE INFORMATIONEN

<b>Arbeitshöhe</b>	3,15 Meter, 4,40 Meter, 5,40 Meter, 6,40 Meter, 7,40 Meter, 8,40 Meter, 9,40 Meter, 10,40 Meter, 11,40 Meter, 12,40 Meter, 13,40 Meter
<b>Gerüst-Aufbau</b>	Sicherheitsaufbau - inkl. Montagehilfe
<b>Gerüstbelag</b>	HOLZ - Standard
<b>Normen</b>	DIN EN 1004-1 (NEU)
<b>Plattform-Breite</b>	doppelte Breite
<b>Plattform-Länge (m)</b>	+ / - 2.00 Meter
<b>Produktprüfung</b>	DEKRA - GS geprüfte Sicherheit
<b>Wandstärke</b>	3,0mm