

SCHAKE - BAKENKORB FÜR 16 BAKEN

213,87 € inkl. MwSt.

Schake Bakenkorb für 16 Baken (315 x 65 mm) aus 40 x 40 mm Vierkantrrohr, passend für Stapelpalette Art.-Nr. 50381-115V. Verzinkte Ausführung, werkzeugloses Einhängen, ideal für effizienten Transport und platzsparende Lagerung von Absperrbaken und Fußplatten

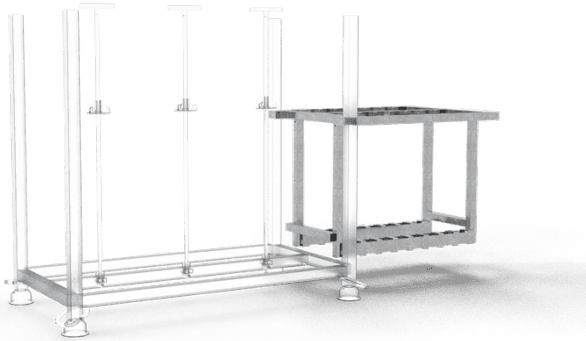

Artikelnummer: 50380V-36

GALERIEBILDER

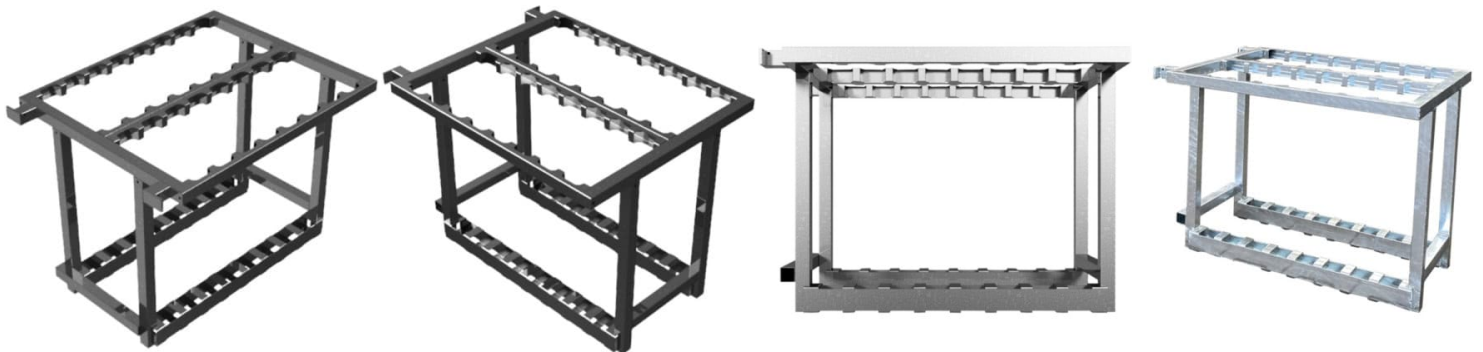

BESCHREIBUNG

SCHAKE BAKENKORB FÜR 16 BAKEN - EFFIZIENTE LAGERUNG UND TRANSPORTLÖSUNG

Der **Schake Bakenkorb** ist die perfekte Ergänzung für die **Stapelpalette Art.-Nr. 50381-115V** und bietet eine einfache sowie effiziente Lösung zur Lagerung und zum Transport von Baken und Fußplatten. Der Korb lässt sich **werkzeuglos einhängen**, was Zeit spart und den Einsatz auf Baustellen oder in Lagerhallen erleichtert. Mit einer Kapazität von bis zu **16 Baken** und den passenden Bakenmaßen von **315 x 65 mm** ist dieser Bakenkorb optimal für Baken aus **40 x 40 mm Vierkantrrohr** geeignet. Die **verzinkte Ausführung** sorgt für hohe Stabilität und Langlebigkeit, selbst bei intensiver Nutzung im Außenbereich.

Technische Details:

- **Typ:** Bakenkorb für Stapelpalette
- **Kapazität:** Für max. 16 Baken
- **Passende Bakenmaße:** 315 x 65 mm (40 x 40 mm Vierkantrrohr)
- **Kompatibilität:** Stapelpalette Art.-Nr. 50381-115V
- **Material:** Verzinkter Stahl
- **Montage:** Werkzeugloses Einhängen

Vorteile:

- **Einfache Handhabung:** Schnelles werkzeugloses Einhängen in die Stapelpalette.
- **Hohe Kapazität:** Platz für bis zu 16 Baken mit Fußplatten.
- **Robust und langlebig:** Verzinkte Ausführung für Witterungsbeständigkeit und Stabilität.
- **Effizienter Transport:** Baken und Fußplatten können gleichzeitig verfahren werden.
- **Platzsparend:** Optimierte Lagerung von Absperrbaken.

Anwendungsbereiche:

Der Schake Bakenkorb eignet sich ideal für **Baustellen, Verkehrssicherungen, Lagerhäuser** und den **Transport von Absperrbaken**. In Kombination mit der passenden Stapelpalette wird er zur effizienten Lösung für den sicheren Transport und die platzsparende Lagerung

ZUSÄTZLICHE INFORMATIONEN

